

DETECTEUR DOUBLE TECHNOLOGIE  
 INFRAROUGE ET HYPERFREQUENCE

**CE08910**

# MX-40QZ(F) MX-50QZ(F)

## ■ CARACTERISTIQUES

- Grand Angle (12m×12m) [Gamme MX-40]
- Grand Angle (15m×15m) [Gamme MX-50]
- Système QUAD électronique
- Lentille Multi-focus Brevetée
- Optique scellée contre les insectes
- Compensation de Température

## ■ INSTALLATION AISEE

- Pré-découpes
- Passage de Câble
- Borne Libre
- Borne Autoprotection
- Large Espace de Câblage

## ■ FONCTIONS

- Compteur d'impulsion réglable (2 ou 4)
- Inhibition de la LED par cavalier
- Contact Autoprotection
- Réglage Portée HF par cavalier (LONG ou SHORT)

## ■ OPTION

- FA-3 Support mural/plafond orientable (±45° Horizontal, 0°-15° Vertical vers le bas)

## 1. PRECAUTIONS D'INSTALLATION

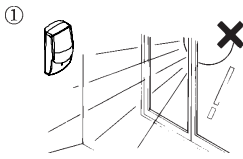

Eviter le rayonnement solaire direct.

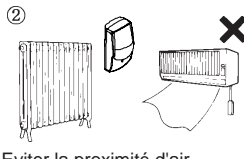

Eviter la proximité d'air conditionné, d'air pulsé, de chauffage, etc.

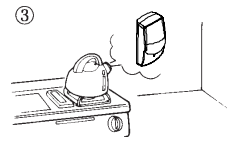

Eviter la vapeur et l'humidité pouvant condenser.

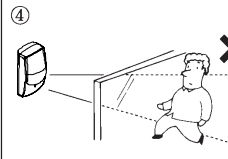

Eviter les obstacles masquant la zone de détection (rideau, vitre, etc.)

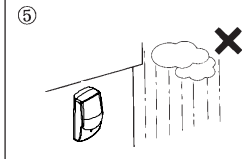

Ne pas installer à l'extérieur.

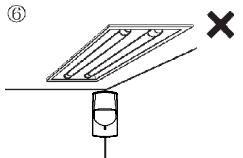

Ne pas installer à proximité de tubes fluorescents.

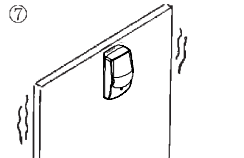

Ne pas installer sur des supports instables afin d'éviter les vibrations et les chocs pouvant affecter le détecteur.

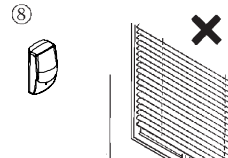

Ne pas orienter le champ de détection vers des objets en mouvement perpétuel (rideaux, stores, etc.)

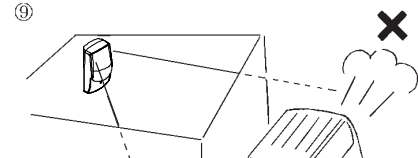

Ne pas orienter le détecteur vers l'extérieur à cause des risques de passage.

## 2. DESCRIPTION, FONCTIONS et DIMENSIONS

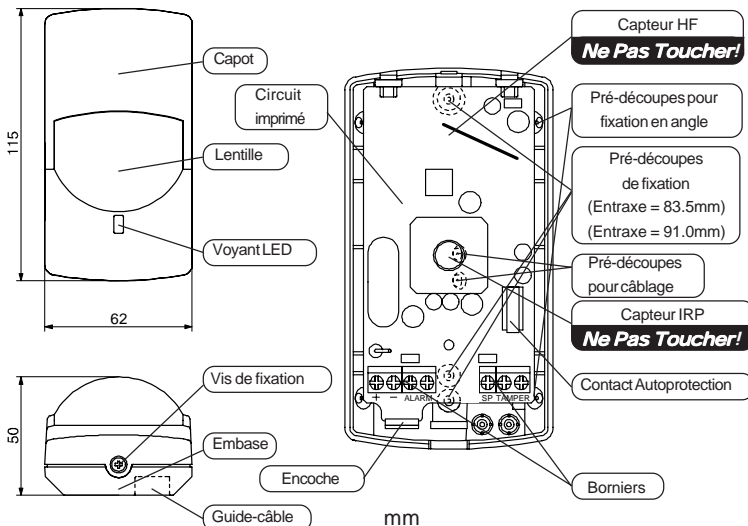

## 3. ZONE DE DETECTION

### MX-50

#### GRAND ANGLE

##### ■ VUE DE DESSUS

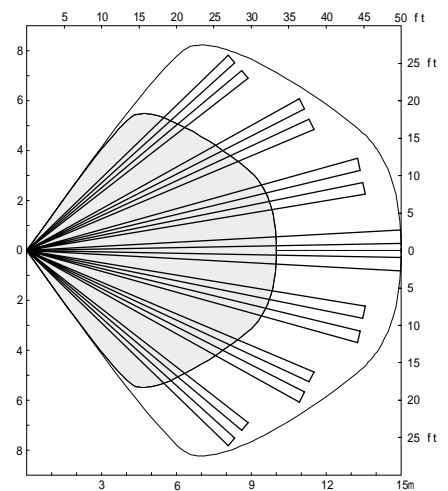

##### ■ VUE DE COTE

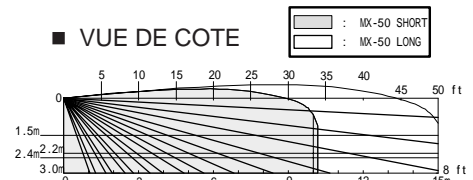

### ■ INHIBITION DE LA LED

Utiliser le cavalier pour inhiber ou non la LED.

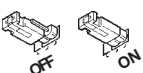

### ■ COMPTEUR D'IMPULSION

Utiliser le cavalier pour sélectionner le nombre d'impulsions (2 ou 4).

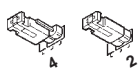

### ■ PRE-DECOUPE

Enfoncer les pré-découpes avec la pointe d'un tournevis. Ajuster le passage à la taille du câble.



### ■ PORTEE HF

Sélectionner la portée selon la taille de la pièce. (SHORT ou LONG)



Gamme MX-40  
Régler le cavalier sur "SHORT" pour des pièces inférieures à 7m de côté.

Gamme MX-50  
Régler le cavalier sur "SHORT" pour des pièces inférieures à 10m de côté.

### 3. ZONE DE DETECTION

MX-40

GRAND ANGLE

■ VUE DE DESSUS

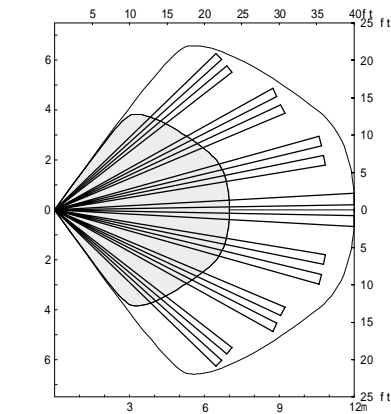

■ VUE DE COTE

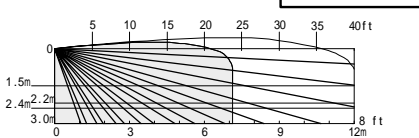

### 4. INSTALLATION

- Enlever la vis de fixation et ôter le capot.
- Libérer l'encoche en bas du circuit. Retirer le circuit de l'embase.
- Faire passer les câbles par les prédécoupes et dans les chemins de câbles situés à l'arrière de l'embase. Fixer l'embase avec les vis fournies. Si un support est utilisé, vérifier la position des prédécoupes avant de faire les trous.
- Raccorder selon la Section 5.

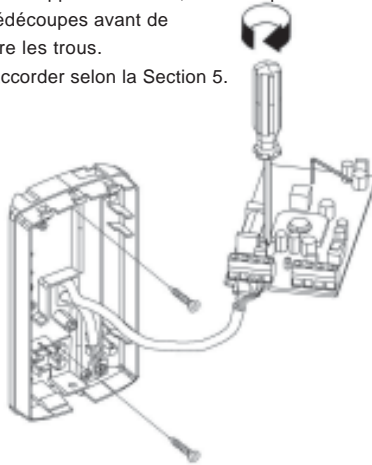

- Fixer le circuit imprimé dans l'embase. Mettre sous tension. Attendre 1 minute pour le préchauffage.
  - Effectuer un Test Détection et procéder aux réglages. (Section 2).
- Remonter le capot à l'aide de la vis de fixation.

### 5. CABLAGE

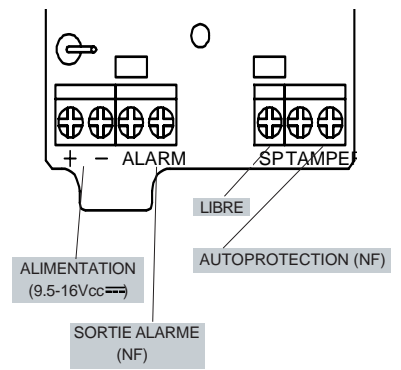

Les câbles d'alimentation ne doivent pas excéder:

SECTION	12Vcc	14Vcc
AWG 22( 0.33mm <sup>2</sup> )	320m	650m
AWG 20( 0.52mm <sup>2</sup> )	510m	1020m
AWG 18( 0.83mm <sup>2</sup> )	820m	1600m

Si plusieurs détecteurs sont alimentés par le même câble, la longueur maximum est celle indiquée ci-dessus, divisée par le nombre de détecteurs.

### 6. DEFAUTS ET REMEDES

PROBLEME	CAUSE PROBABLE	REMEDE
La LED ne s'allume pas.	Alimentation incorrecte. (mauvais câblage, tension trop faible) Aire de détection incorrecte. Le cavalier LED est sur OFF.	Alimenter entre 9.5 et 16Vcc. Voir Section 3. Mettre le cavalier en position ON. (Voir Section 2)
La LED s'allume même si personne n'est dans le champ de détection.	Objets en mouvement dans la zone. (rideau, tentures, etc.) Variations rapides de température. (chauffage, air conditionné, etc.)	Retirer les objets de la zone ou déplacer le détecteur. Supprimer la perturbation de la zone, ou déplacer le détecteur.
La LED s'allume, mais sans déclenchement d'alarme.	Relais défectueux, collé à cause d'une surcharge. Mauvais câblage.	Vérifier la charge appliquée au relais. Le détecteur doit être réparé ou remplacé. Modifier correctement le câblage.

### 7. CARACTERISTIQUES TECHNIQUES

MODELE	MX-40QZ	MX-50QZ
Principe de détection	Infrarouge Passif et Hyperfréquence	
Couverture	12m x 12m angle 85°	15m x 15m angle 85°
Nombre de zones	78 zones(IRP)	
Hauteur d'installation	1.5-2.4m	2.2-3.0m
Sensibilité	2°C à 0.6m/sec	
Vitesse détectable	0.3-2.5m/sec	
Voyant LED alarme	Commutable ON/OFF	
Durée alarme	2.5 ± 1.0* sec	
Sortie alarme	NF, 28Vcc, 0.2A max. Résistance < 100ohms	
Autoprotection	NF, Ouvert si capot retiré. Résistance < 100ohms	
Compteur d'impulsion	Approx. 20 sec 2 ou 4	
Préchauffage	-1 min	
Alimentation	9.5-16Vcc, ondulation max.: 250mV C à C	
Consommation	18mA (max.) sous 12Vcc	20mA (max.) sous 12Vcc
Poids	110g	
Plage de température	-10 - +55°C	
Humidité	95% max.	
Fréquence HF	2.45GHz	
Interférence radio	Pas d'alarme pour 20V/m	
IP / IK	IP30 / IK04	

\*Caractéristiques et présentation pouvant être modifiées sans préavis.

### NOTE

Cet appareil est conçu pour détecter l'intrusion et commander une centrale d'alarme. Constituant seulement un des éléments d'un système d'alarme complet, le constructeur ne peut être tenu pour responsable en cas de vol ou d'effraction. Les informations suivantes sont fournies avec le produit, selon l'Article 6.3 de la Directive R&TTE, 1999/5/EC.

Les détecteurs Optex MX-40 et MX-50 sont conformes aux exigences de la Directive R&TTE (1999/5/EC). Ces

produits répondent aux normes suivantes:

I-ETS 300 440: Décembre 1995

ETS 300 683: Juin 1997

EN 60950: 1992, Incluant Amdt 1-4, 11

Ces produits portent le marquage

**CE 08910** indiquant la conformité avec les produits de classe II, spécifiée par la Directive R&TTE.

Le tableau suivant précise les pays d'utilisation du produit et la fréquence correspondante. Pour les pays ne figurant pas dans cette liste, consulter l'Agence Nationale des Fréquences.

Pays	Fréquence
Austria	2.450GHz
Belgium	
Denmark	
Finland	
France	
Germany	
Greece	
Ireland	
Italy	
Luxembourg	
The Netherlands	
Spain	
Sweden	
United Kingdom	
Other non EU: Iceland	
Norway	
Switzerland	



OPTEX CO., LTD. (ISO 9001 Certified by LRQA)  
4-7-5 Nishinohama Ohtsu, 520-0801 Japan  
TEL (077)624-6047 FAX (077)522-9222

OPTEX INCORPORATED  
1840W. 205th Street Torrance, CA 90501-1510 U.S.A.  
TEL (310)533-1500 FAX (310)533-5910

OPTEX (EUROPE) LTD. (ISO 9002 Certified by NQA)  
Clivemont Road, Crowwells Park, Maidenhead, Berkshire, SL6 7BU U.K.  
TEL (01628)631000 FAX (01628)636311